

○ セーラー服の型紙 (大きいサイズ)

2005.5 mtera

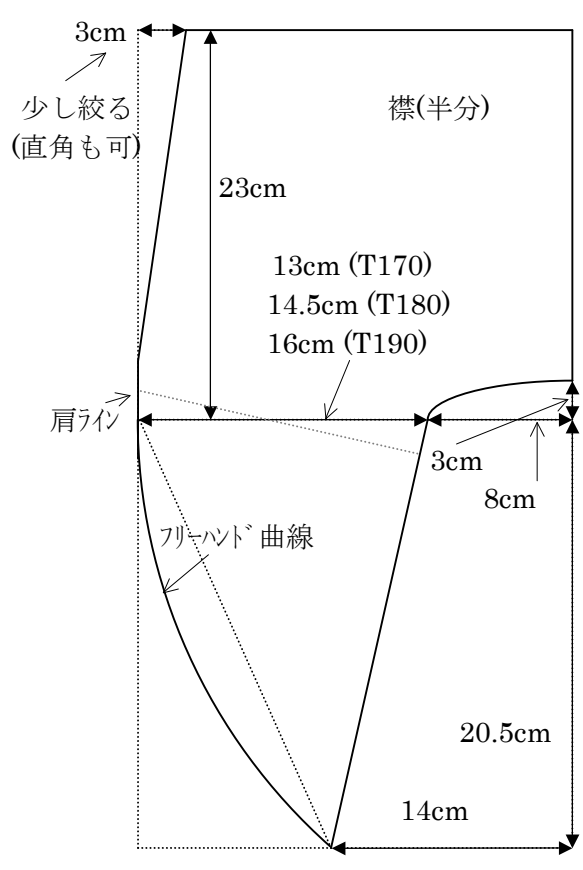

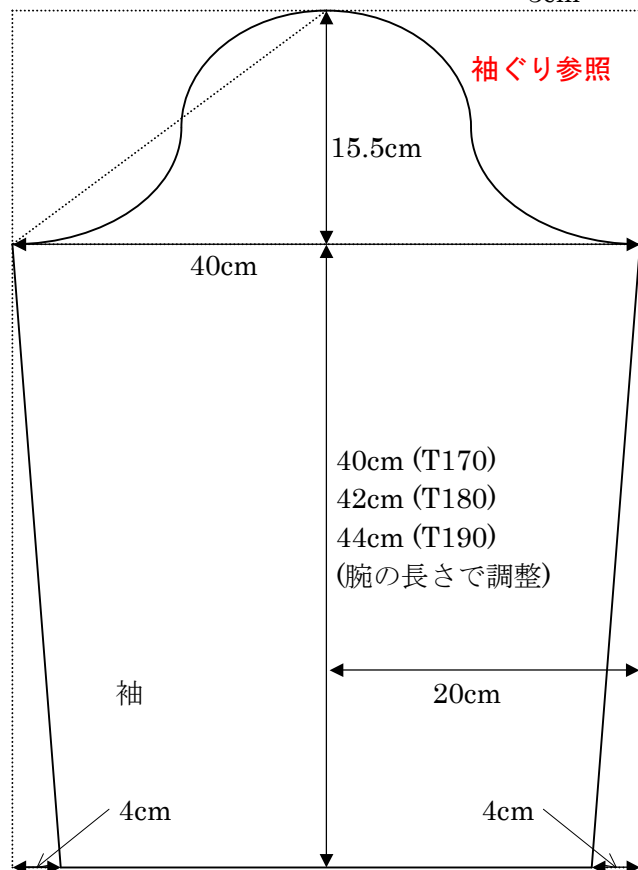
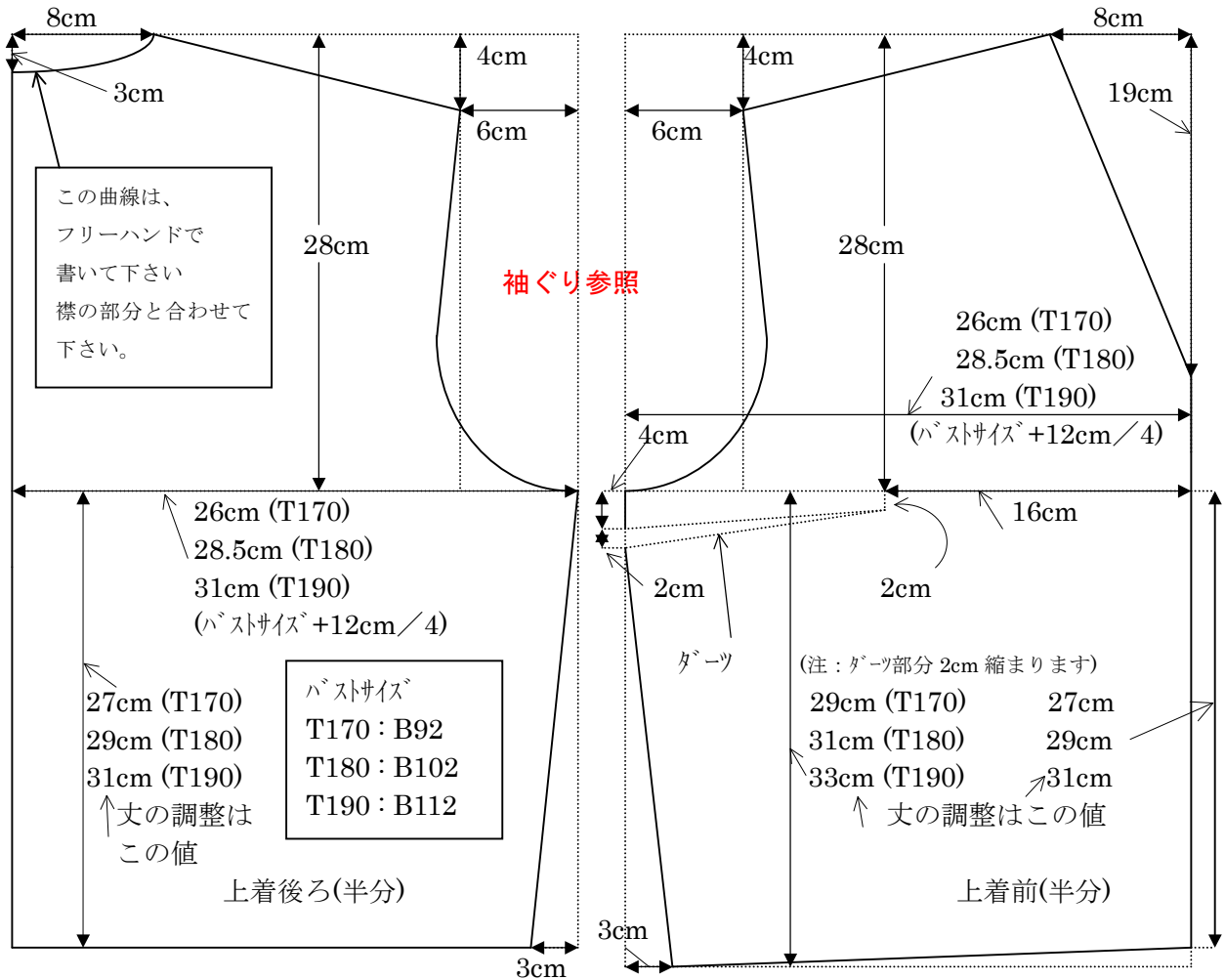
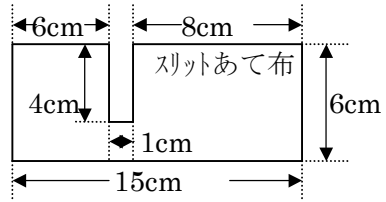
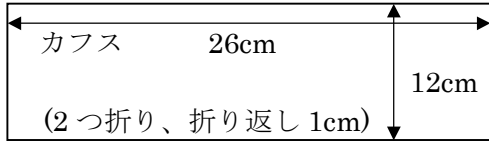

襟の変形パターン

(「襟ぐり」(首ぐり)の部分さえ変えなければ、自由にデザイン出来ます。)

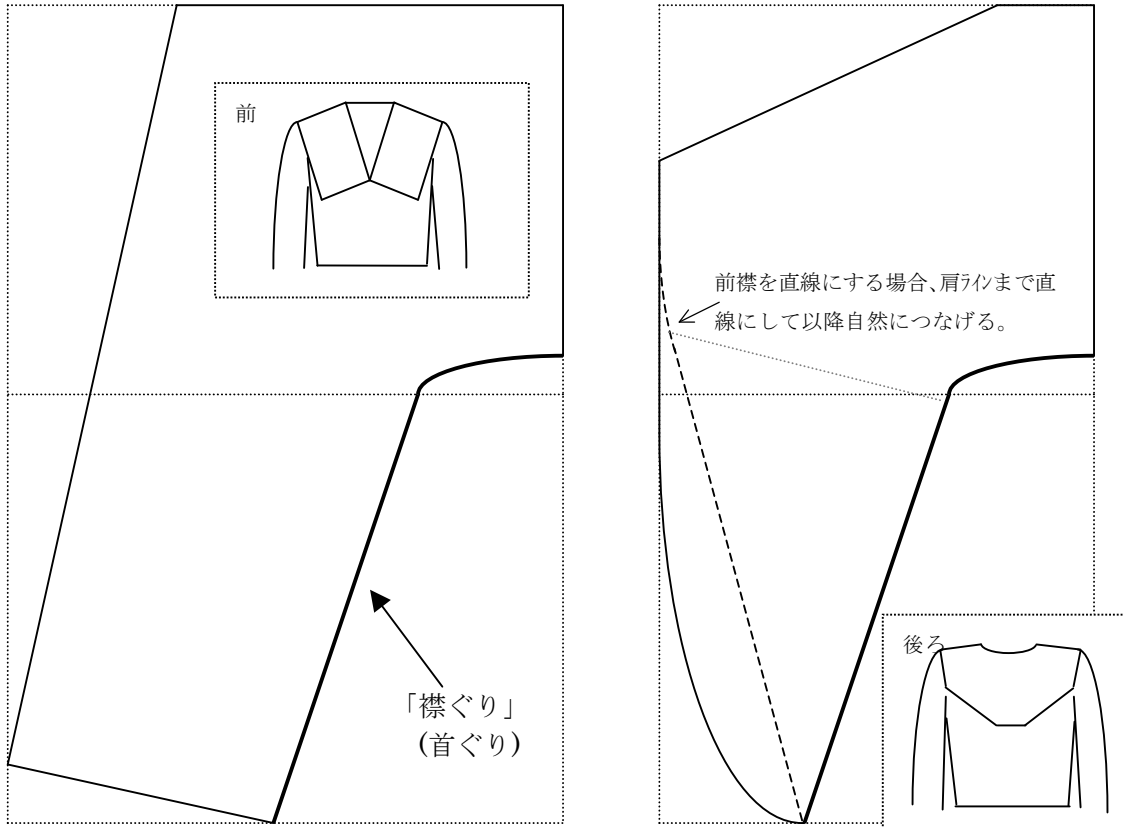

※襟ぐりを変える場合、襟ぐりの「長さ」と「角度」注意してください。

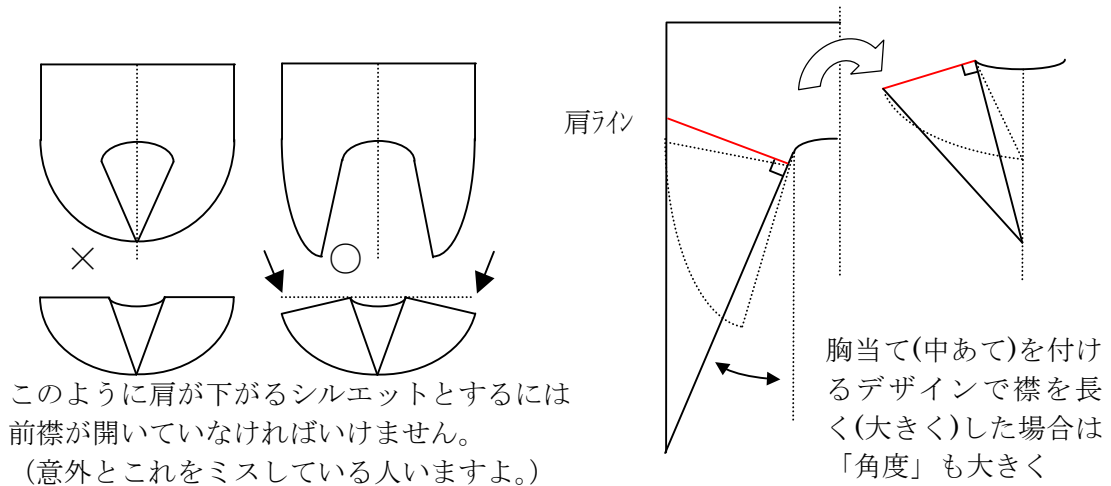

「袖ぐり」の設計 (腕ぐり)

1、紙に半径 10cm の円を描き、中心点を交点とする直角に交わる線を書きます。

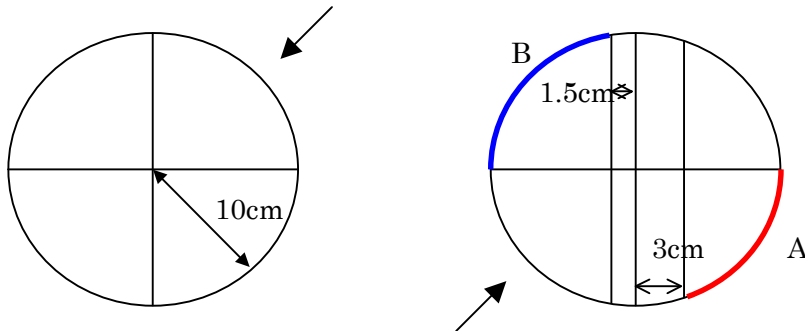

2、中心線から 3cm と 1.5cm の位置に平行線を引きます。

3、この円を切り抜きます。(これがテンプレートとなります。)

4、このテンプレートを使い袖ぐりを書き込みます。

上着の前、後ろ、も同じ「A」の部分を使います。

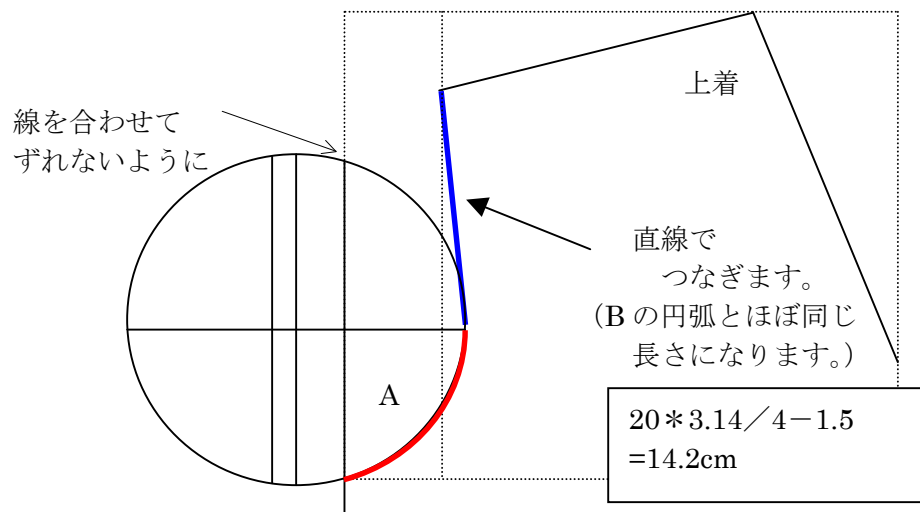

5、袖の部分は「A」と「B」の部分を使います。

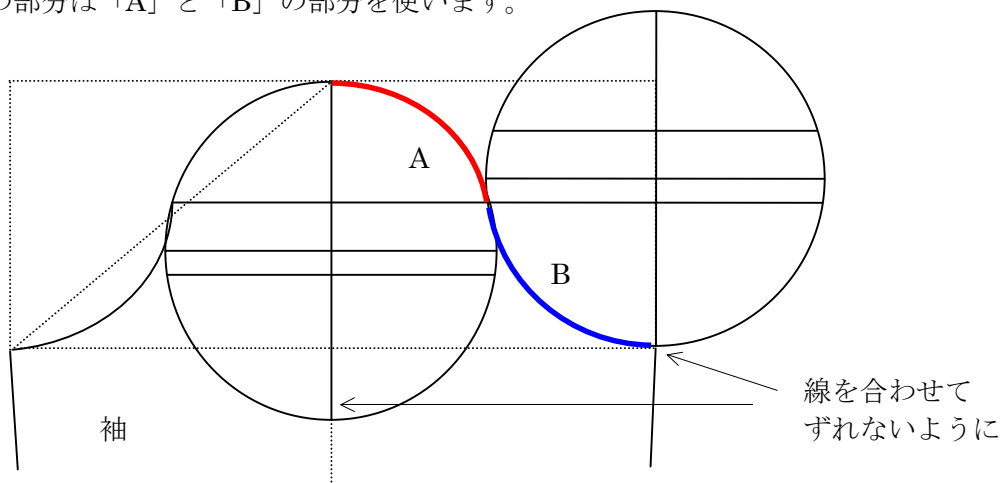

(このテンプレートを使うことにより「袖ぐり」の曲線長が同じ長さになります。)

○ リボンタイの型紙

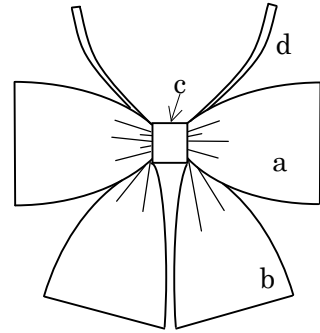
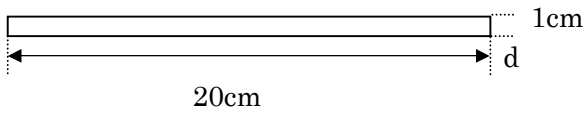
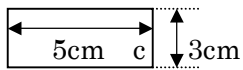
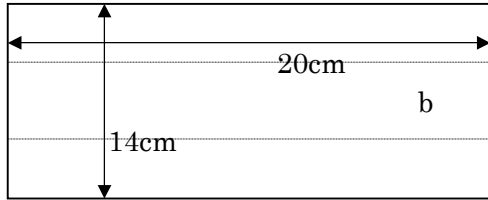
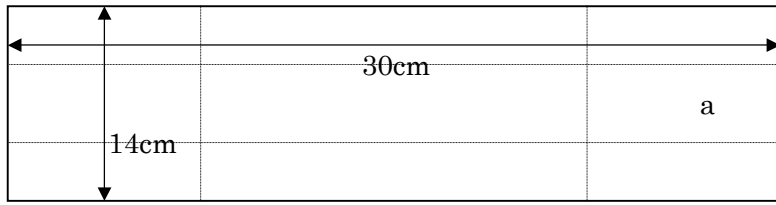

リボンタイ・イメージ

○ スカートの型紙 (必要ないと思いますが・・・)

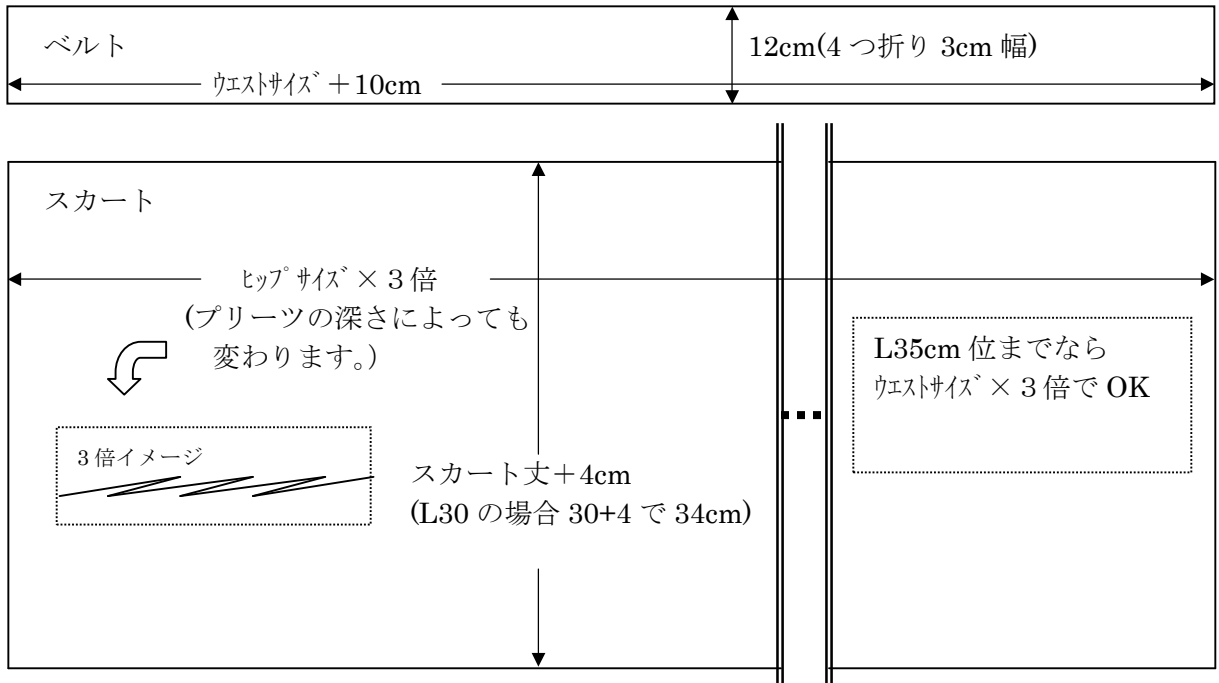

これら型紙は、オリジナルです。正式な設計に合っていない部分ばかりですが
コスプレ用としてご理解下さい。
各自の体型に合わせて補正してご使用下さい。

☆ 男の子と…女の子の体型の違い。

バスト（胸囲）は、男の子は脇の下が一番大きく、女の子は乳房のTOPラインが一番大きくなります。

（バストサイズを計るときは一番大きい位置で計りましょう。）

ウエストは、男の子が腰骨の少し上なのに対して、女の子は、おへその少し上の一番くびれた部分になります。

（男の子は、上着の丈を数cm プラスした方が良いと思います。）

ヒップサイズは、女の子場合、ウエストサイズと比較して差があるので、スカートの綺麗なラインを出したい場合、ヒップサイズを基本に考える必要があります。

ウエストからヒップ位置まで自然にプリーツの深さを調整して自然なカーブになりますようにします。ヒップ位置で完全にプリーツが折り畳まれた状態とすると以降、裾まで綺麗なシルエットになります。

男の子の場合、ウエストサイズを基本に、考えて問題は有りません。ウエストサイズを基本に同じ深さのプリーツで作成します。

女の子の場合でもスカートの丈が35cm位までのミニスカートならこれで問題有りません。丈の長いスカートの場合には裾が跳ね、あばれます。

・スカートの丈

男の子と女の子では、ウエストの位置が違います。

つまり、スカートの裾位置で約5cm 差が出ます。女の子の場合、L30のシルエットは膝上20cm位ですが、男の子の場合、膝上15cm位のシルエットになります。

だからといってL25で作成すると腰ミノみたいになってしまうので注意です。

（ウエストの位置を高くすると足が長くスタイル良く見えます。）

※ 襟、スカートを含め、柔らかい生地を使って下さい。堅いごわごわした生地を使うと逆に、綺麗なラインが出ません。

